

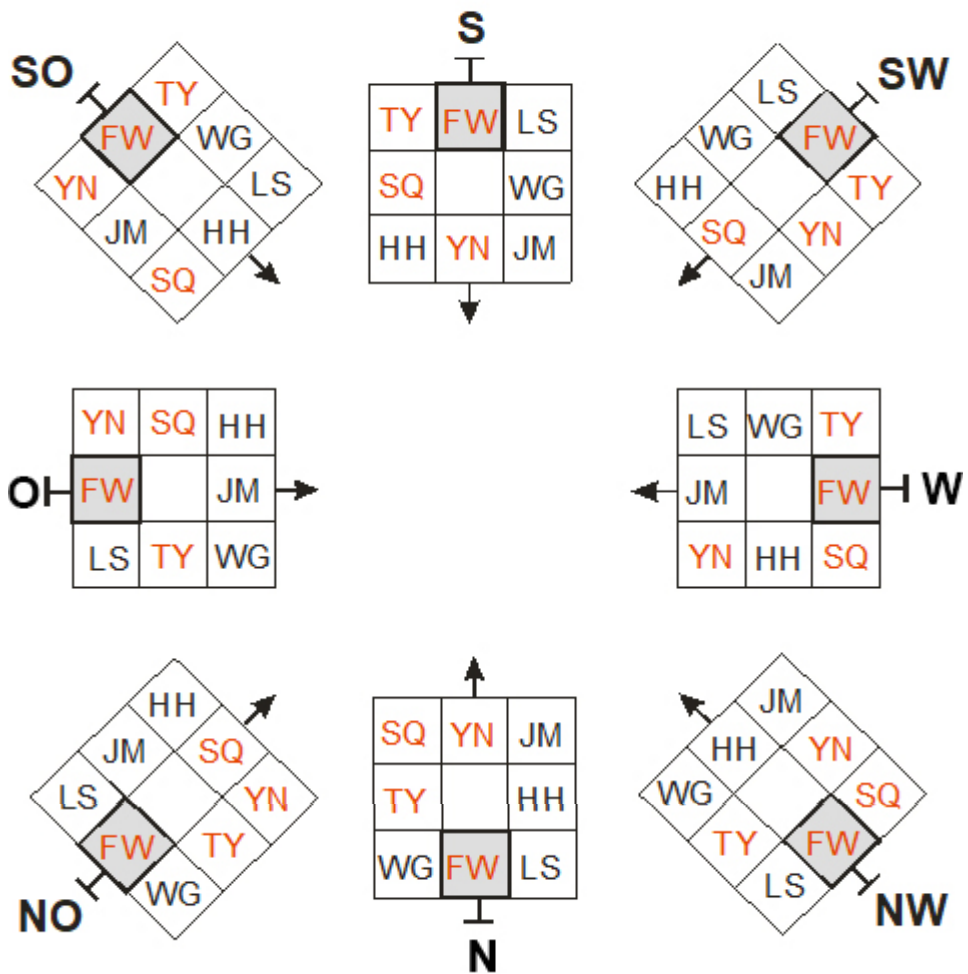

FENGSHUI • RAUMEMOTION • ENERGIE

## Die acht Omen



Jedes Haus hat eine Energetik. Es gibt 4 glückliche und 4 weniger glückliche Energie-Bereiche. Sehen Sie selbst, welche Aussage die 8 „Sterne“ für Glück und Missgeschick haben. Für das Haus richtet sich die Energetik nach dessen Sitz.

Der Sitz befindet sich dort, wo die kleineren Fenster sind, die Treppenaufgänge, die Bäder, die Hauswirtschaftsräume etc.

Beschränken Sie Ihren Aufenthalt in den ungünstigen Bereichen auf nicht mehr als 3 Stunden am Stück!

### *Die 4 Sterne des Missgeschicks*

Alles im Leben ist Yin und Yang und hat zwei Seiten. Die vier Sterne des Missgeschicks stehen für negative Einflüsse, die aber Herausforderungen im Leben sind, die uns auf unseren Lebenswegen immer wieder begegnen. Es braucht vielfältige Faktoren, dass diese Energien wirklich aktiv werden.

#### *HH „Missgeschicke“ - „Huo Hai“*

Dieses Qi steht für Unannehmlichkeiten, Rückschläge und langsames Vorankommen. Hindernisse werden Ihnen in den Weg gelegt. Ist eines beseitigt, taucht ein Neues auf.

#### *WG „Fünf Geister“ - „Wu Gui“*

Dieser Stern steht für üble Nachrede und Gerüchte. Der Ruf ist beschädigt und im Verborgenen wird schlecht gesprochen. Egal was Sie tun, es wird immer zu Ihren Ungunsten ausgelegt.

#### *LS „Sechs Tode“ - „Liu Sha“*

Dieses Qi steht in Verbindung mit Unfällen. Man kann auch Opfer von Betrügereien werden. Dazu hat man auch noch sehr schlechte Karten bei Gerichtsverhandlungen.

#### *JM „Bedrohung“ - „Jue Ming“*

Dieser Stern ist verbunden mit großen Katastrophen und sehr ernstesten Problemen wirtschaftlicher oder vor allem gesundheitlicher Art. Ein plötzlicher Bankrott oder eine schwere Erkrankung.

## *Die 4 Erfolgssterne*

Komplizierte Feng Shui Methoden für den einfachen Gebrauch zu Hause oder für das eigene Büro sind gefragt. Was Sie brauchen, ist ein Kompass, um die exakten Richtungen auszumessen. Ihr eigenes Trigramm, die Ming Kwa Zahl, sollten Sie kennen, denn jede Energiequalität unterstützt andere Ziele. Was wollen Sie in Ihrem Leben verbessern? Geht es um mehr Wohlstand, eine bessere Beziehung, Gesundheit oder mehr Zufriedenheit?

### *SQ Wohlstandsglück - „Sheng-Qi“*

Den Stern „Vitalenergie“ sollten Sie nutzen, wenn Sie Ihren Wohlstand verbessern und Ihre berufliche Karriere aktivieren möchten. Sie erfahren die Unterstützung von einflussreichen Persönlichkeiten, gewinnen an Einfluss und sprühen vor Energie!

### *TY „Himmlischer Doktor“ - „Tian Yi“*

Bei dem Qi des „Himmlischen Doktors“ geht es um Vitalität. Der Stern hilft, Ihre mentale, physische und energetische Gesundheit zu stärken. Es ist eine wichtige Energie, wenn es um die Unterstützung von einflussreichen Mentoren geht.

### *YN Beziehungsglück - „Yan Nian“*

Der Stern „Langlebigkeit“ unterstützt das Liebesglück, ob für eine stabile Beziehung oder für mehr Chancen, einen neuen Partner zu treffen. Er verstärkt auch das Beziehungsglück im Beruf, um Netzwerke aufzubauen und davon zu profitieren.

### *FW „Stabilität“ - „Fu Wei“*

In dieser stressigen Zeit ist innere Ruhe und Gelassenheit ein wichtiger Glücksfaktor. Der Stern „Stabilität“ hilft Kindern, sich mehr zu konzentrieren und besser zu lernen. Wenn Sie zu sich selbst kommen und Ihre innere Mitte finden möchten, nutzen Sie dieses Qi.

Jede Energieform lässt sich mit Feng Shui Mitteln ausgleichen und harmonisieren oder unterstützen, wenn sie besonders positiv sind.

Sollten Sie krank sein, dann gehen Sie in den Heiler-Bereich, auch wenn das Ihre Couch sein sollte.

Möchten Sie Dinge zum Abschluss bringen, so legen Sie die Akten eines Prozesses beispielsweise in den JM Bereich.

Sichern Sie in jedem Fall die HH Bereiche so, dass Sie dort nicht ausrutschen werden!

Nun viel Freude beim Finden der Energiebereiche in Ihren Räumen und zögern Sie nicht professionelle Hilfe anzufordern!

Unser Team unterstützt Sie!

Herzlichst Ihre Olivia Moogk



Mein Buchtipp für Sie:

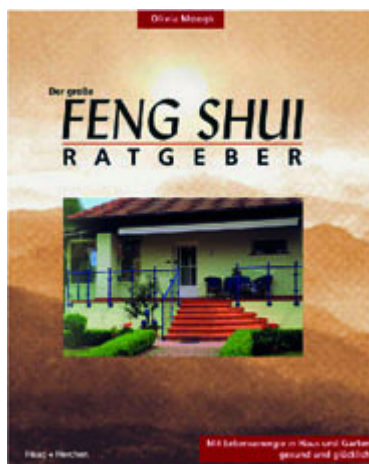

Zu bestellen im Onlineshop!

## Feng Shui Shop

---



### Termine

---

7. bis zum 9. Februar; Paracelsusmesse

Ort: Messe Wiesbaden (Rhein Main Congress Center)

Vortrag **"Raum Resonanzen"** von und mit Olivia Moogk  
am 09. Februar 2020; 13:45 Uhr

24. bis 26. April

UGA (Unterschleißheimer Gewerbeausstellung)

Termine für Vorträge werden noch bekannt gegeben!

6. März 2020

Ort: Zentrum für traditionelle chinesische Medizin, 65396 Walluf, Klingenberg 2a

**"Neuer Schwung mit Farben, Materialien und Pflanzen für Haus & Garten mit Feng Shui"**

Vortrag: 19:00 bis 20:30 Uhr

Kosten: 6€

29. Mai 2020

Ort: Zentrum für traditionelle chinesische Medizin, 65396 Walluf, Klingenberg 2a

**"Kopfschmerzen? Verspannungen? Schlechter Schlaf? Feng Shui kann helfen!"**

Vortrag: 19:00 bis 20:30 Uhr

Kosten: 6€

---

Wenn Sie den Newsletter nicht mehr erhalten möchten, klicken Sie bitte auf  
Austragen, um sich abzumelden.

Sie erhalten dann keine Nachrichten mehr von uns.

## Austragen

Olivia Moogk  
Top Feng Shui Expertin

Breslauer Straße 2 B  
65307 Bad Schwalbach  
Germany

RaumEmotion die bewegt!  
Coach | Rednerin | Autorin | Trainerin

Copyright by Olivia Moogk